

Bienvenue
dans l'univers
de la **Cheminée...**

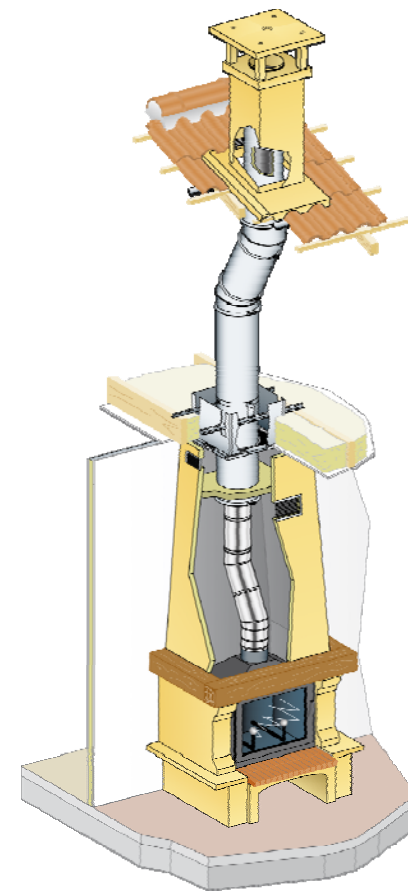



Poujoulat et le sponsoring





Les engagements Poujoulat en 2008

- Club de Voile Niortais
- Valentin BAUDRY
- Yoann FLEURY
- Jérôme GROSSET JANIN
- Chamois Niortais
- Bernard STAMM



Club de Voile Niortais

Début du sponsoring en 2006 pour 3 ans

Robert CREPEAU : Président du Club

Oliver PION à l'origine de la rencontre POUJOLAT / CLUB DE VOILE

Créé en 1973, le Club de Voile Niortais compte aujourd'hui 159 licenciés :

- 121 licenciés école de voile
- 38 licenciés sportifs parmi lesquels :
 - ▶ 12 coureurs sur Laser
 - ▶ 8 coureurs sur Optimist



Le Club de Voile Niortais est le 3^{ème} club en Optimist (derrière les deux clubs rochelais)



Valentin BAUDRY – Kayak

Début du sponsoring en 2005

Né en 6 janvier 1988 (20 ans), Valentin pratique le kayak depuis l'âge de 8 ans.

Licencié au Canoë Kayak Niortais depuis 1996, Valentin poursuit sa préparation dans une structure rattachée au Pôle Espoir Canoë Kayak de Poitiers.

Ses disciplines

- En eau calme : la course en ligne & le marathon
- En eau vive : la descente



Valentin BAUDRY - Kayak

Saison 2007/2008

✿ Bonne place au classement national

▶ A 19 ans, Valentin termine sa saison de descente (de rivière sportive) à la 19^{ème} place du classement national pour sa 1^{ère} année en catégorie SENIOR (athlètes de 18 à 30 ans)

✿ Vivement la sélection en équipe de France

▶ Son objectif pour cette deuxième année en Sénior est d'intégrer l'équipe de France descente jeunes de moins de 23 ans



Yoann FLEURY – Funboard

Début du sponsoring en 2001

Né le 1^{er} décembre 1982 (25 ans) Yoann est sur les « planches » depuis l'âge de 10 ans.

Yoann est un sportif de haut niveau pour la 6^{ème} année consécutive et il poursuit ses études à la faculté en Génie Civil de La Rochelle en 3^{ème} année de licence.

Objectif : représenter la France aux Jeux Olympiques en 2012

Résultats 2007

- 5^{ème} au Championnat de France Formula Senior Windsurfing
- 8^{ème} au championnat de France FFV
- 17^{ème} au championnat d'Europe Euro-Cup à Silvaplana (Suisse)



Yoann FLEURY - Funboard

Programme 2008

- AFF Marignagne (du 5 au 10 avril)
- Défi Windsurfing (du 1 au 4 mai)
- AFF Wimereux (du 27 au 30 mai)
- Euro-Cup en Pologne (du 29 juillet au 3 août)
- Mondial au Portugal (du 7 au 14 septembre)
- AFF à Carnac (du 6 au 11 novembre)



Jérôme GROSSET JANIN – Rallye

Début du sponsoring en 2005

Né le 19 juin 1984 à Sallanches (74) - 24 ans, ce jeune Haut-Savoyard est passé du statut de copilote à celui de pilote officiel en moins de deux ans.



SAISON 2007

Citroën Xsara WRC : « Rallye du Mont-Blanc »



Jérôme GROSSET JANIN - Rallye

Palmarès 2007

- Championnat de France des Rallyes :
3^{ème} au classement général (saison 2006)
- 11^{ème} place au Rallye du Mont Blanc
et 1^{er} du groupe N
- 23^{ème} au Rallye du Rouergue
8^{ème} du groupe N
- 3^{ème} au Rallye Alsace Vosges
- 21^{ème} au Rallye Lyon Charbonnières
(95 participants)

Programme 2008

- Avril 2008 : Rallye Lyon Charbonnières
- Mai 2008 : Rallye Alsace-Vosges
- Juillet 2008 : Rallye Rouergue-Aveyron
- Août : Rallye du Mont Blanc
- et
- Octobre : Rallye Le Touquet (Pas-de-Calais)
- Début novembre : Rallye Critérium des Cévennes
- Fin novembre : Rallye du Var



POUJOLAT & LE SPONSORING



Les Chamois Niortais – Poujoulat sponsor depuis 1999

Les grandes dates du Club

- ▶ 1987, vice champion de D2, montée en D1
- ▶ 1991 : 1^{er} 1/4 de finale de la Coupe de France
- ▶ 2001 : 1^{ère} 1/2 demi finale de la Coupe de la Ligue

Le staff

- ▶ Entraîneurs : Samuel MICHEL et Angel MARCOS
- ▶ Président du Club : Jacques PREVOST
- ▶ Président de l'Association : Joël COUÉ



Les Chamois 2007/2008



Poujoulat Partenaire maillots depuis l'année 2000



Bernard STAMM

- ▶ né le 29 novembre 63 à Genève - 45 ans
- ▶ 2002 : Record de l'Atlantique en solitaire en 10 jours
- ▶ 2003 : Vainqueur d'Around Alone
- ▶ 2006 : Record de l'Atlantique sur Orange II en 4 jours et 8 heures
- ▶ 2007 : Vainqueur de la Velux 5 Océans
- ▶ 2007 : 3^{ème} de la TRANSAT JACQUES VABRE
- ▶ Champion du Monde IMOCA 2007



Bernard STAMM

▶ VENDEE GLOBE 2008-2009

Départ des Sables d'Olonne
Le 9 novembre 2008



Autour de l'engagement

- Fédérer les équipes internes autour d'un objectif commun.
- Fédérer les clients partenaires autour du nom de l'entreprise.



Autour de l'engagement

- Vendre plus et mieux en s'appuyant sur les valeurs de la marque.
- Accélérer le développement et l'image positive (effet de levier).



Autour de l'engagement

- Valider les engagements sur la durée (pour la vie).
- Confirmer les valeurs de l'entreprise :
Innovation – Technologie - Partenariat



Autour de l'engagement

- Motiver les vendeurs :
 - Marketing Direct – Jeux – Challenges

- Valider une étape volontariste de la vie de l'entreprise :
 - Norme ISO 14001



Le sponsoring

- Un travail d'équipe, un projet d'entreprise.
- Une gestion de projet...comme une entreprise.
- Participer à un projet qui fait rêver, à un espace d'aventure.



Le sponsoring

- Le sport, un monde de respect !
La voile en particulier ⇨ respect de la mer et de la nature
- Participer à une histoire authentique, humaine
- Aider et encourager les jeunes sportifs à réaliser leurs passion



En interne

- Baptême du bateau à la Rochelle & veste «Poujoulat»
- Compte-rendu dans le journal d'entreprise «Synergies»
- Réunion en interne, présence de B. STAMM 4 fois/an.
- Agenda de la Voile (un exemplaire à chaque salarié).
- Réunion commerciale, inauguration, salon, etc.
- Rencontre avec les filiales Poujoulat.



Vers les clients cibles

- Poseurs agréés au baptême du bateau
- Informations régulières, mailing liste voile
- Invitation sur les départs de course



Avec les distributeurs

- Jeu via les distributeurs avant les courses (10 places VIP).
- Posters, sous-mains, agendas.
- Tee-shirt.
- Invitation VIP départ de course



Avec les prescripteurs

- Cible privilégiée les architectes et les bureaux d'études.
- Invitation chantier (Caen), port (Brest), etc.
- Agendas de la voile.
- Posters & carte postale



Le Grand Public et les entreprises

- Participation au jeu via les distributeurs.
- Relation Internet et WebTV.
- Course au Large – Publicité & Reportage
Exemple : Figaro Magazine

